

boehlerit

Längs- und
Rundnahtfräsen
Longitudinal and circular
weld seam milling

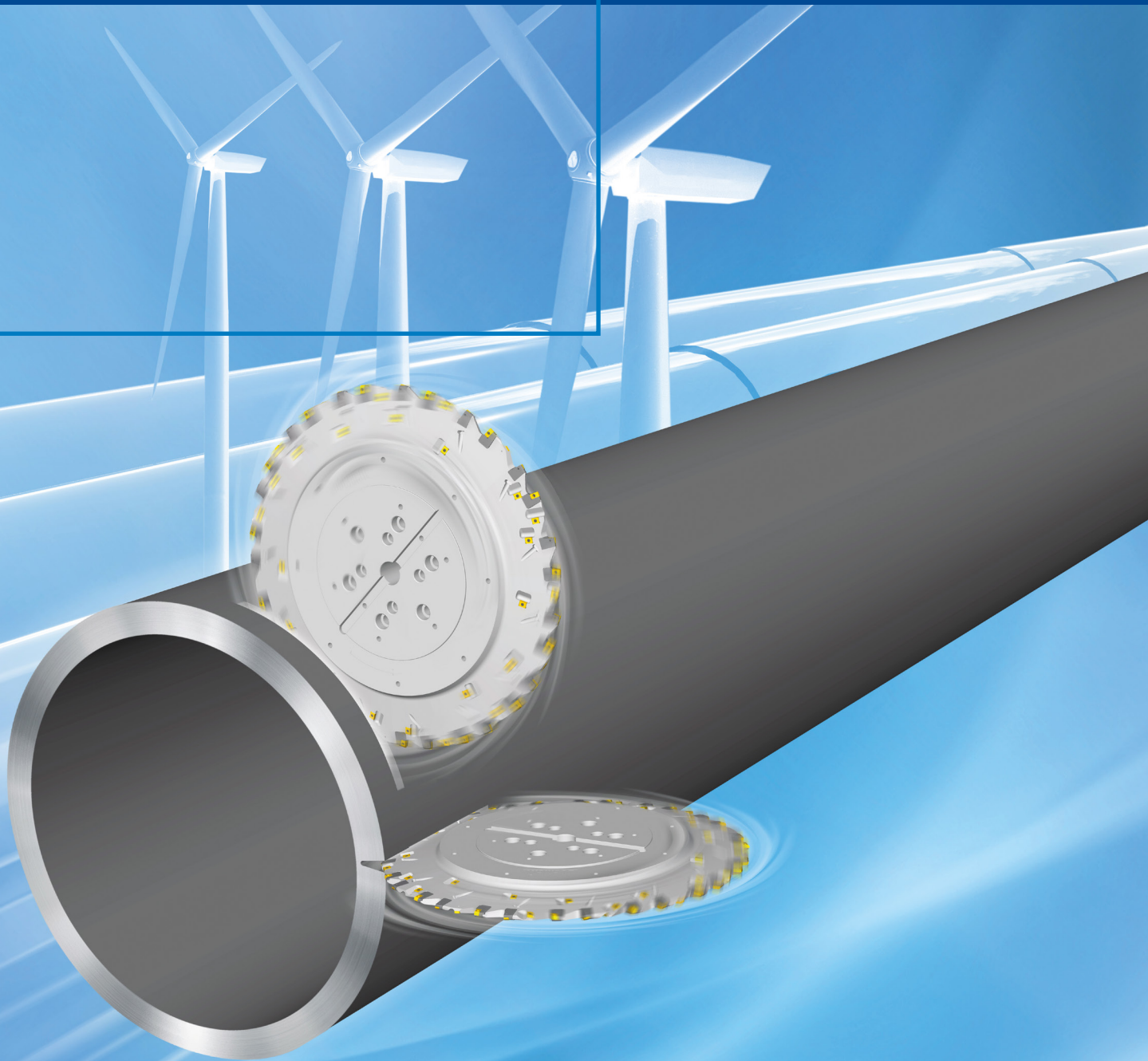

Boehlerit, ein familiengeführtes Unternehmen aus der Brucklachergruppe (Leitz, Bilz und Boehlerit) mit Sitz im österreichischen Kapfenberg setzt Maßstäbe mit Hartmetalle und Werkzeuge für die Bearbeitung von Metall, Holz, Kunststoff und Verbundwerkstoffen. Mit Schneidstoffen, Halbzeugen und Präzisionswerkzeugen sowie Werkzeugsystemen zum Fräsen, Drehen, Stechen und Umformen sorgt Boehlerit weltweit für Prozesssicherheit und Effizienz. Zum umfassenden Produktspektrum gehören auch hoch spezialisierte Werkzeuge für die Kurbelwellenbearbeitung sowie für die Hüttentechnik zum Drehschalen, zur Rohr- und Blechbearbeitung sowie der Schwerzerspannung. Außerdem Hartmetalle für Konstruktionsteile und für den Verschleißschutz. Im Bereich der Beschichtungstechnologie bietet Boehlerit, von der weltweit ersten Nano-CVD Anbindungsschicht bis zur härtesten Diamantschicht, globale Alleinstellung. Darüber hinaus ist Boehlerit mit seinem langjährigen Know-How in der Metallurgie, der Beschichtungstechnologie und mit modernster Presstechnik ein kompetenter Entwicklungspartner für Toolmaker.

Boehlerit – Pioneer in carbide development

Boehlerit, a family business that is part of the Brucklacher group (Leitz, Bilz and Boehlerit) and headquartered in the Austrian town of Kapfenberg, sets global standards with carbides and tools for the machining of metal, wood, plastics and composites. With cutting Materials, semi-finished products, precision tools and tool systems for milling, turning, drilling and forming, Boehlerit ensures process safety and efficiency on a global scale. The company's extensive product portfolio includes highly specialised tools for the machining of crankshafts as well as for steel mill field, for bar peeling, tube and sheet metal processing and heavy-duty machining. The Boehlerit product range also features carbides for construction components and wear protection. When it comes to coating technology, Boehlerit occupies a unique position worldwide, ranging from the first-ever nano-CVD bonding layer to the hardest diamond layer worldwide. With its many years' experience in metallurgy, coating technology and state-of-the-art press technology, Boehlerit is a highly competent development partner for toolmakers.



Kapfenberg in der Steiermark / Kapfenberg in Styria / AUSTRIA

Nachdruck, auch auszugsweise, ist nur mit unserer Zustimmung gestattet. Alle Rechte vorbehalten. Irrtümer, Satz- oder Druckfehler berechtigen nicht zu irgendwelchen Ansprüchen. Abbildungen, Ausführungen und Maße entsprechen dem neuesten Stand bei Herausgabe dieses Kataloges. Technische Änderungen müssen vorbehalten sein. Die bildliche Darstellung der Produkte muss nicht in jedem Falle und in allen Einzelheiten dem tatsächlichen Aussehen entsprechen. This publication may not be reprinted in whole or part without our express permission. All right reserved. No rights may be derived from any errors in content or from typographical or typesetting errors. Diagrams, features and dimensions represent the current status on the date of issue of this catalogue. We reserve the right to make technical changes. The visual appearance of the products may not necessarily correspond to the actual appearance in all cases or in every detail.

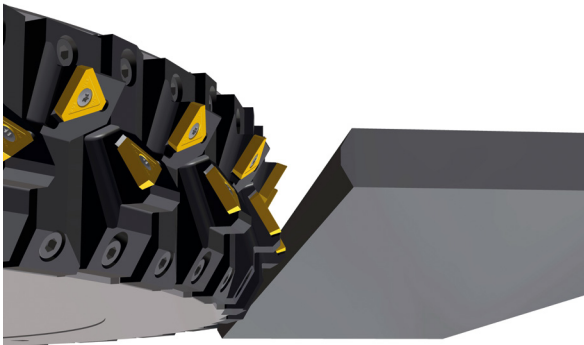

Schweißkantenbearbeitung

- Fräswerkzeuge mit I-, X-, V-, oder Y- Profil, modular für kurze Rüstzeit und raschen Profilwechsel.
- Schneidplatten für präzisen Schnitt und lange Lebensdauer.

Weld edge processing

- Milling tools with I-, X-, V-, or Y- profile, modular for short setup time and quick profile change.
- Cutting inserts for precise cuts and high durability.

Schweißnahtentgraten innen / außen

- Werkzeuge und Schneidplatten für jeden Rohrdurchmesser.
- Perfekt entgraten auch bei engen Formtoleranzen, effizient durch lange Lebensdauer.

Weld seam scarfing internal / external

- Tools and cutting inserts applicable for all pipe diameters.
- Perfect scarfing performance even with small form tolerance, efficient through high durability.

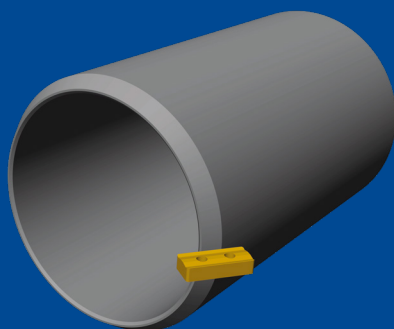
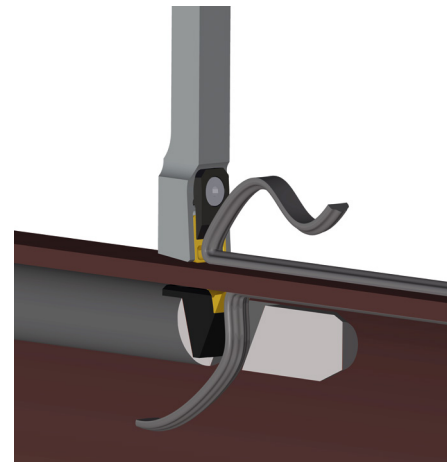

Rohrendenbearbeitung / Anfasen

- Werkzeugsysteme für Fasengeometrien nach z.B. API und ASME, starr oder kopierend für sichere Formtoleranzen.
- Schneidplatten für präzisen Schnitt bei jedem Rohrdurchmesser.

Tube end bevelling

- Tool systems for bevelling geometries (e.g. API and ASME), fixed or copying for safe form tolerances.
- Cutting inserts for precise cuts, applicable for all tube diameters.

Rohrgewinden innen / außen

- Schneidplatten für gängige Normen der Ölfeld-Industrie, z.B. API, GOST.
- Präzisionsgefertigte Schneidkanten sorgen für Zuverlässigkeit und Effizienz.

Pipe threading internal / external

- Cutting inserts for est API and GOST).
- Precisely manufactured cutting edges made for reliability and performance.

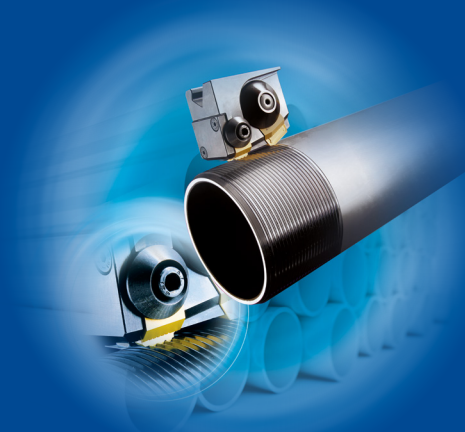

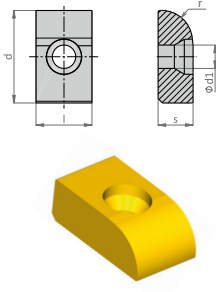
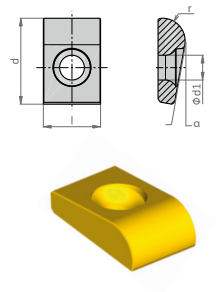
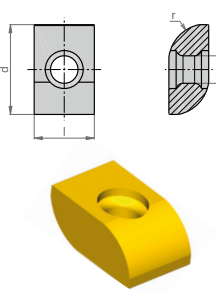
N = Anzahl der Schneidkanten N = Number of cutting edges	Artikelbezeichnung Item code	Schneidstoffsorte Cutting materials	Bestell-Nr. Ordering No.	Verfügbarkeit Availability	Abmessungen [mm] Dimensions [mm]						Ersatzteile Spare parts
					l	d	s	d ₁	r	α	
	LNHX 2112 R7 (D-21-1831-00)	LCP37M	5115248	○	12,7	21	7,94	5,3	7	-	A02-45105 / 5157218
	LNEX 2112 R8 (D-21-1841-01)	LCP37M	5115249	●	12,7	21	8,6	5,3	8	-	
	LNEX 2112 R8 (D-21-1841-02)	BCM40M	5179382	○	12,7	21	8,6	5,3	8	-	
	LNEX 1912 R5-X10 (D-21-2142-01)	LCP37M	5176458	○	12,7	18,5	6	5,5	5	10°	A02-50130 / 5151013
	LNEX 1912 R5-X10 (D-21-2142-01)	BCP40M	5176460	○	12,7	18,5	6	5,5	5	10°	
	LNEX 2012 R7-X10 (D-21-1973-01)	LCP37M	5176457	○	12,7	19	6,8	5,5	7	10°	
	LNEX 1912 R8-X10 (D-21-2313-00)	LCP37M	5174499	○	12,7	19	7,9	5,8	8	10°	
	LNEX 2012 R7-X10 (D-21-1973-02)	BCM40M	5179383	○	12,7	19	6,8	5,5	7	10°	
	LNEX 1912 R8-8X (D-21-1842-01)	LCP37M	5071863	○	12,7	19	8,4	5,8	8	-	A02-50130 / 5151013

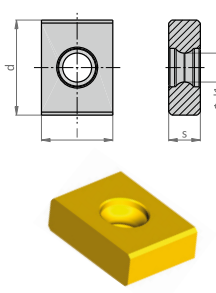
N = Anzahl der Schneidkanten N = Number of cutting edges	Artikelbezeichnung Item code	Schneidstoffsorte Cutting materials	Bestell-Nr. Ordering No.	Verfügbarkeit Availability	Abmessungen [mm] Dimensions [mm]						Ersatzteile Spare parts
					l	d	s	d ₁	r	α	
	LNEX 1914 SN (D-21-1830-01)	LCP37M	5094318	●	14,3	19	6,35	5,8	3	-	A02-45105 / 5157218
	LNEX 1914 SN (D-21-1830-03)	BCM40M	5178344	○	14,3	19	6,35	5,8	3	-	

Bestellbeispiel Order example: 10 Stück pieces 5115248 oder or LNHX 2112 R7 LCP37M
 Farbliche Abbildung der WSP müssen nicht dem Original entsprechen!
 Colours of the original indexable inserts may deviate from the illustration!

- Verfügbar ab Lager Available from stock
- Kurzfristig lieferbar Shortly available
- Lieferzeit auf Anfrage Delivery time on request

Sorte Grade	ISO	Anwendungsbereich Application range	Werkstoffgruppe Material group						Bearbeitungsverfahren Application
			P	M	K	N	S	H	
		01 05 10 15 20 25 30 35 40 45 50	Stahl Steel	Rostfrei Stainless	Grauguss Grey cast iron	NE-Metalle Non-ferrous metals	Hochwarmfest High temperature materials	Harte Werkstoffe Hard materials	Fräsen Milling
LCP37M	HC-P37		■						●
	HC-M37			□					●
BCP40M	HC-P40		■						●
	HC-M40			□					●
BCM40M	HC-M40		■						●
Anwendungsschwerpunkt Application peak Gesamtbereich nach ISO 513 Full range to ISO 513			■ Hauptanwendung Main application □ Weitere Anwendungen Further applications						● Standardsorte Standard grade

Schneidstoffsorten

Cutting grades

- **LCP37M (HC-P37/M37) Goldlox**
(Universelle Fräsorte)
Hauptsorte zum Schruppen von legierten, unlegierten bzw. rostbeständigen Stahlwerkstoffen.
Ein Großteil der zur Rohrherstellung verwendeten Werkstoffe, kann mit dieser Sorte höchst wirtschaftlich zerspannt werden.
- **BCP40M (HC-P40/M40) Goldlox**
Eine PVD Schicht und zähe Hartmetallsorte zum Schruppen von vor allem Werkzeug-, Vergütungs-, Einsatzstählen und austenitisch, rostfreien Materialien.
- **BCM40M (HC-M40)**
Extrem zähes, relativ feinkörniges Hartmetallsubstrat mit dünner, glatter PVD Beschichtung. Ideale Sorte zum Fräsen von austenitisch rostfreien Stählen und Werkstoffen aus der Duplexgruppe mit niedrigen bis mittleren Schnittgeschwindigkeiten.
Auch für die Nassbearbeitung, jedoch wird Minimalmengenschmierung empfohlen.

- **LCP37M (HC-P37/M37) Goldlox**
(Universal grade)
Main grade for roughing of alloyed, unalloyed respectively rust-resistant steel materials.
The majority of the used materials for the production of tubes can be machined very economically with this grade.
- **BCP40M (HC-P40/M40) Goldlox**
A PVD-layer and tough carbide grade for roughing of mainly tool, heat-treated and case-hardened steels, as well as austenitic, stainless materials.
- **BCM40M (HC-M40)**
Extremely tough, relative fine grained carbide substrate with thin, smooth PVD coating. Ideal grade for milling of austenitic stainless steels and materials from the Duplex group with low to medium cutting speeds.
Also for wet machining, although minimum coolant supply is recommended.

**Bezeichnungssystem der Kassetten
Cartridge designation system**

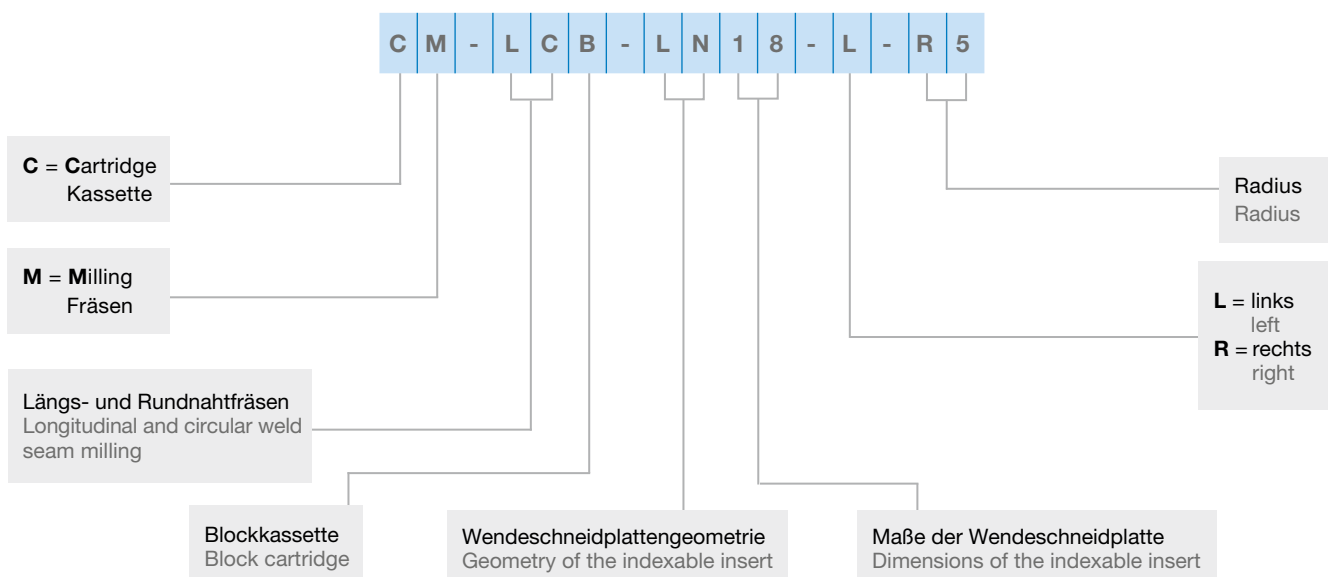

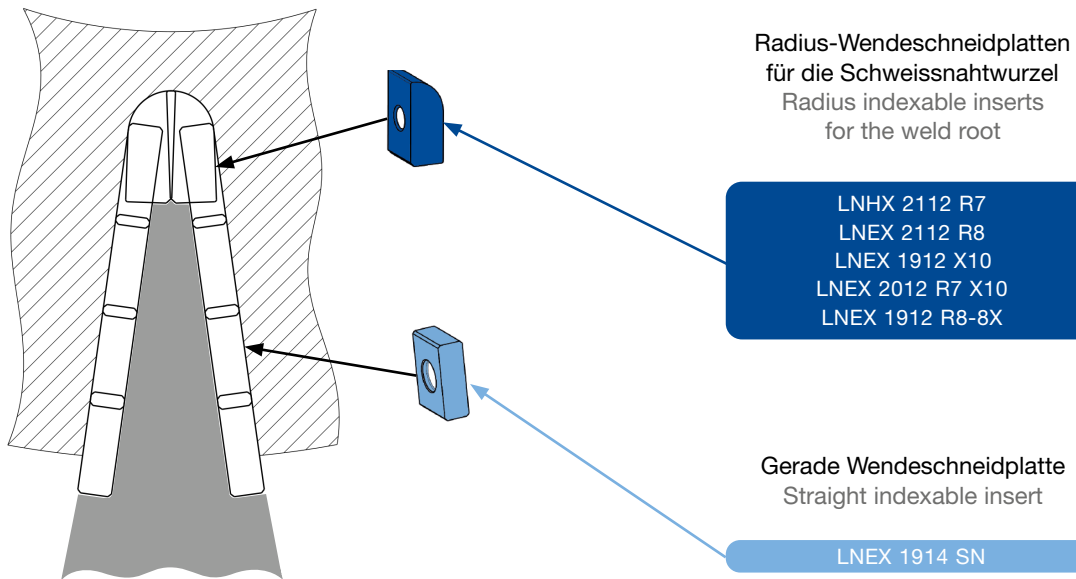

Werkzeuge
Tools

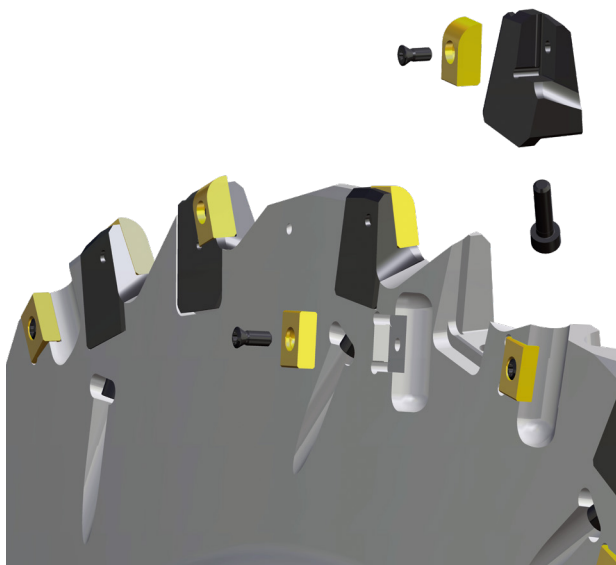

Werkzeug mit Kassetteneinsatz
Tool with cartridge insert

Produktvorteile:

- Radius änderbar durch Kassettentausch
- Große Frästiefen möglich
- Stabile Ausführungen
- Einfache Wartung

Product advantages:

- Radius changeable by cassette exchange
- Large milling depths possible
- Stable designs
- Easy maintenance

Werkzeug mit Blockkassette
Tool with block cartridge

Produktvorteile:

- Stabile Ausführung
- Unkomplizierte Montage und Demontage
- Kassette mit verschiedene Flankenwinkel möglich
- Trägerwerkzeuge werden an individuelle Anforderungen angepasst

Product advantages:



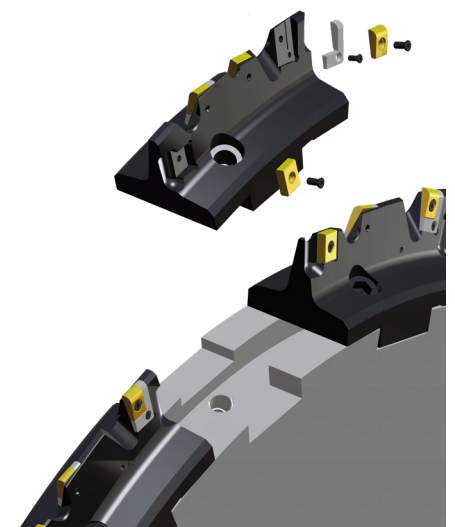

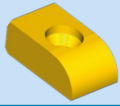
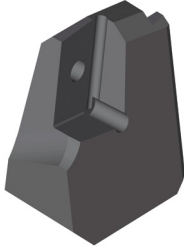
- Stable design
- Uncomplicated assembly and disassembly
- Cassette with different flank angles possible
- Carrier tools are adapted to individual requirements



Kassetteinsatz Cartridge insert	Artikelbezeichnung Item code	Bestell.-Nr. Ordering Code		Verfügbarkeit Availability	
	CM-LC-LN21-L-R7 (D-33-246)	5070110	LNHX 2112 R7	○	
	CM-LC-LN21-R-R7 (D-33-247)	5070112	LNHX 2112 R7	○	
	CM-LC-LN21-L-R8 (D-33-250)	5072773	LNEX 2112 R8	●	
	CM-LC-LN21-R-R8 (D-33-251)	5072774	LNEX 2112 R8	●	

Ersatzteile Spare parts					
Für Kassette For cartridge	Bestell.-Nr. Ordering Code	Schraube zu Kassette Screw for cartridge	Bestell.-Nr. Ordering Code	Sechskantschlüssel zu Kassette Hexagon wrench for cartridge	Bestell.-Nr. Ordering Code
					
D-33-246	5070110	M6 x 25 DIN912	6406155	V01-A0060	6407830
D-33-247	5070112	M6 x 25 DIN912		V01-A0060	
D-33-250	5072773	M6 x 25 DIN912		V01-A0060	
D-33-251	5072774	M6 x 25 DIN912		V01-A0060	

Blockkassette Block cartridge	Artikelbezeichnung Item code	Bestell.-Nr. Ordering Code		Verfügbarkeit Availability
	CM-LCB-LN19-L-R5 (D-33-269)	5138121	LNEX 1912 R5-X10	○
	CM-LCB-LN19-R-R5 (D-33-270)	5138123	LNEX 1912 R5-X10	○

Ersatzteile Spare parts									
Für Kassette For cartridge	Bestell.-Nr. Ordering Code	Schraube zu Kassette Screw for cartridge	Bestell.-Nr. Ordering Code	L-Anschlag L-stop	Bestell.-Nr. Ordering Code	Schraube zu L-Anschlag Screw for L-stop	Bestell.-Nr. Ordering Code	Sechskantschlüssel zu L-Anschlag Hexagon wrench for L-stop	Bestell.-Nr. Ordering Code
									
D-33-269	5138121	M14 x 45 DIN912	5137510	D-20-164	5138130	A02-35082	6401259	V04-T1500	6407846
D-33-270	5138123	M14 x 45 DIN912		D-20-163	5138124	A02-35082		V04-T1500	

Bestellbeispiel Order example: 1 Stück piece CM-LC-LN211207-8/8-L-R7 oder or 5070110
 Farbliche Abbildung der WSP müssen nicht dem Original entsprechen!
 Colours of the original indexable inserts may deviate from the illustration!

- Verfügbar ab Lager Available from stock
- Kurzfristig lieferbar Shortly available
- Lieferzeit auf Anfrage Delivery time on request



Präzise und wirtschaftlich

Miba – mobile und stationäre Nahtfräsmaschinen

Beim Bau von Wind- und Wasserkraftanlagen ist Miba Automotion Systems der Partner für Rund- und Längsnahtfräsmaschinen zur Schweißvorbereitung. Speziell die mobilen Maschinen setzen Maßstäbe. Die Möglichkeit der Bearbeitung vor Ort, auch von großen Bauteilen, erspart Transportwege und Nacharbeiten, somit Zeit und Kosten. Boehlerit ist dabei unser langjähriger Partner für hochwertige und kosteneffiziente Fräswerkzeuge. In bewährter Zusammenarbeit schaffen wir Hochleistungsmaschinen:

- Längsnahtfräsmaschinen bis 12 Meter Werkstücklänge
- Längsnahtfräsmaschinen mit hydraulischer Dreheinrichtung zur automatisierten Positionierung des Werkstücks
- Mobile Rundnahtfräsmaschinen
 - für 4/6 Uhr Bearbeitung
 - auf Schienen
 - selbstfahrend



Precise and economical

Miba – mobile and stationary seam milling machines

Miba Automation Systems is the partner for circular and longitudinal weld preparation for the construction of wind and hydroelectric power plants. In particular the mobile machines set standards. The possibility of on-site machining, even of large components, saves transport routes and reworking, thus saving time and costs. Boehlerit is our long-term partner for high-quality and cost-efficient milling tools. In proven cooperation, we create high-performance machines:

- Longitudinal seam milling machines up to 12 meters workpiece length
- Longitudinal seam milling machines with hydraulic turning device for the automatic positioning of the workpiece
- Mobile circular seam milling machines
 - for 4/6 o'clock machining
 - on rails
 - self-propelled

Längsnahtfräsmaschine
Long seam milling machine



Für die gesamte Windturmproduktion

Längsnaht-Fräsmaschine

- Rotationspositionierung auch ohne Kran möglich
- Höchste Genauigkeit
- Schnitttiefe bis zu 120 mm
- Automatisches Abtastsystem und Laserführung
- Einfaches Spannsystem
- Kamerasystem zur automatischen Produktionskontrolle

Rundnaht-Fräsmaschine

- Höchste Genauigkeit
- Schnitttiefe bis zu 120 mm
- Einfache und genaue Bearbeitung von Konen möglich
- Winkeleinstellung
- Automatisches Abtastsystem und lasergeführt

For the entire Wind Tower Production

Long seam milling machine

- Rotational positioning also possible without crane
- Highest accuracy
- Cutting depth up to 120 mm
- Automatic tracing system and laser guided
- Easy clamping system
- Camera system for automatic production control

Circ seam milling machines

- Highest accuracy
- Cutting depth up to 120 mm
- Easy and accurate machining of cones also possible
- Angle adjustment
- Automatic tracing system and laser guided



Miba bietet ein breites Programm an Schweißnahtvorbereitungsmaschinen:
Miba offers the complete range of weld seam preparation machines:

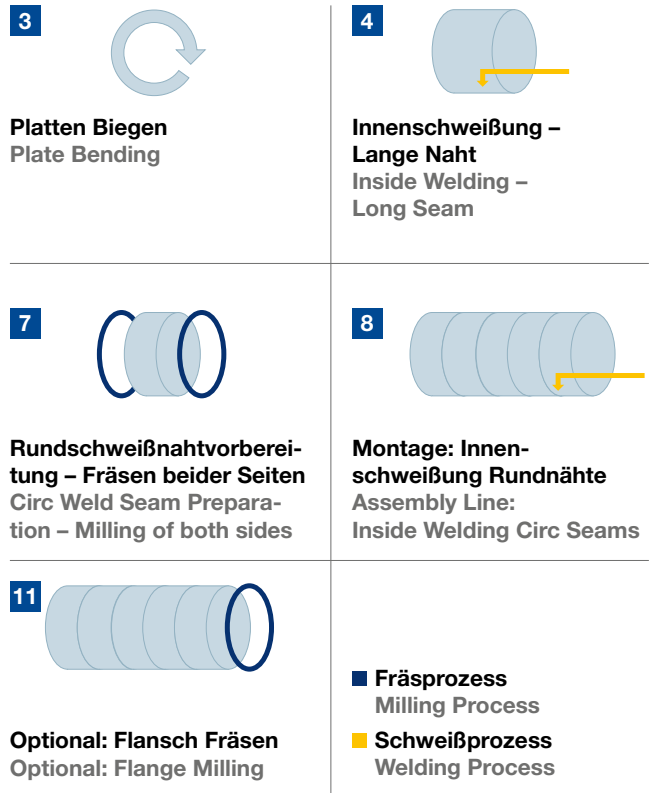
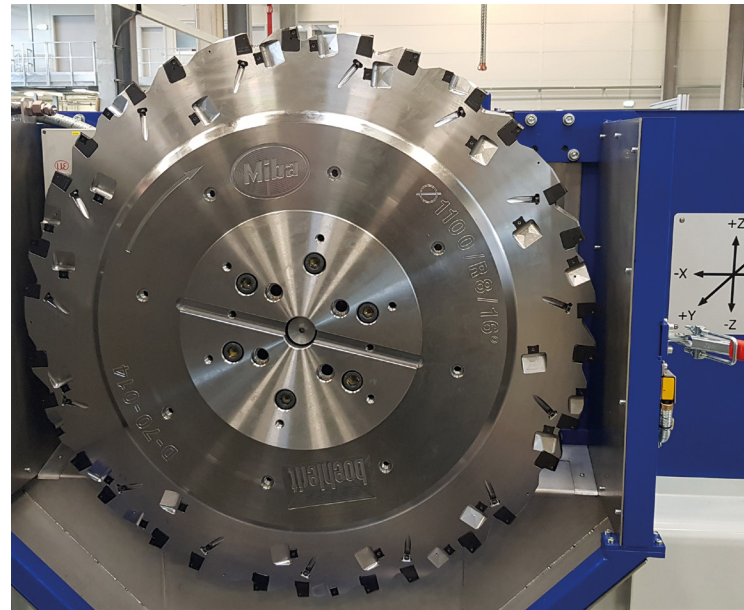
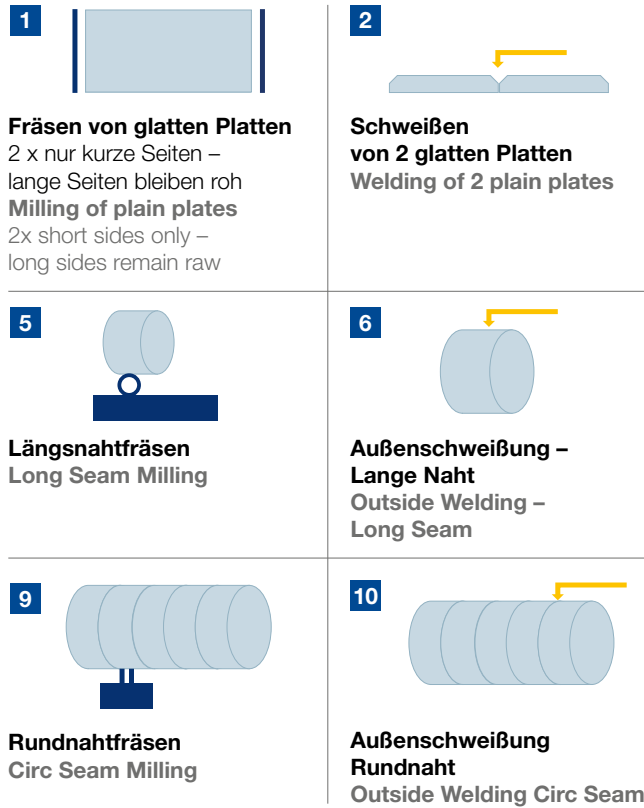

Boehlerit GmbH & Co. KG
Werk VI-Straße 100
8605 Kapfenberg
Österreich/Austria
Telefon +43 3862 300 - 0
Telefax +43 3862 300 - 793
sales-at@boehlerit.com
www.boehlerit.com

boehlerit

Vertriebstöchter und Repräsentanten *Subsidiaries and representatives*

Brasilien/Brazil

Boehlerit Brasil Ferramentas Ltda.
Rua Capricórnio 72
Alpha Conde Comercial I
06473-005 - Barueri -
São Paulo
Tel. +55 11 554 60 755
Fax +55 11 554 60 476
info@boehlerit.com.br
www.boehlerit.com.br

Deutschland/Germany

(Verschleiß/Wear parts)
Boehlerit GmbH & Co. KG
Heidenheimer Straße 108
D-73447 Oberkochen
Telefon +49 7364 950-700
Telefax +49 7364 950-720
bid@boehlerit.de
www.boehlerit.de

Frankreich/France

Boehlerit GmbH & Co. KG
Werk VI Straße 100
A-8605 Kapfenberg
Hans Müller
Telefon +43 3862 300 0
Telefax + 43 3862 300 796
Mobil +352 691 222 884
hans.mueller@boehlerit.com
www.boehlerit.com

Indien/India

Boehlerit India
Otto Bilz Private Limited
No.5A-5B/6A,
KIADB Industrial Area
Doddaballapur-561 203
Bangalore District, Karnataka
Tel. +91-080-22638700
Fax +91-080-22638702
Venkat@bilztool.com
www.boehlerit.com

Italien/Italy

Boehlerit Italy S.r.l.
Via Papa Giovanni XXIII, Nr. 45
20090 Rodano (MI)
Tel. +39 02 269 49 71
Fax +39 02 218 72 456
info@boehlerit.it
www.boehlerit.it

Mexiko/Mexico

Boehlerit S.A. de C.V.
Av. Acueducto No. 15
Parque Industrial Bernardo Quintana
El Marqués, Querétaro
México. C.P. 76246
Tel. +52 442 221 5706
Fax +52 442 221 5555
info@boehlerit.com.mx
www.boehlerit.com.mx

Österreich/Austria

Boehlerit GmbH & Co. KG
Werk VI-Strasse 100
8605 Kapfenberg
Österreich/Austria
Telefon +43 3862 300 - 0
Telefax +43 3862 300 - 793
sales-at@boehlerit.com
www.boehlerit.com

Polen/Poland

Boehlerit Polska sp.z.o.o.
Złotniki, ul. Kobaltowa 6
62-002 Suchy Las
Tel. +48 61 659 38 00
Fax +48 61 623 20 14
info@boehlerit.pl
www.boehlerit.pl

Slowakei/Slovakia

Kancelár Boehlerit
Santraziny 753
760 01 Zlín
Tel. +420 577 214 989
Fax +420 577 219 061
boehlerit@boehlerit.sk
www.boehlerit.sk

Spanien/Spain

Boehlerit Spain S.L.
C/. Narcís Monturiol 11-15
08339 Vilassar de Dalt Barcelona
Tel. +34 93 750 7907
Fax +34 93 750 7925
info@boehlerit.es
www.boehlerit.es

Tschechien/Czech Republic

Kancelár Boehlerit
Santraziny 753
760 01 Zlín
Tel. +420 577 214 989
Fax +420 577 219 061
boehlerit@boehlerit.cz
www.boehlerit.cz

Türkei/Turkey

Boehlerit
Sert Metal ve Takım San. ve Tic. A.Ş.
Gosb 1600, Sok.No: 1602
41480 Gebze – Kocaeli
Tel. +90 262 677 1737
Fax +90 262 677 1746
info@boehlerit.com.tr
www.boehlerit.com.tr

Ungarn/Hungary

Boehlerit Hungária Kft.
2036 Érdliget Pf. 32
2030-Erd, Kis-Duna u.6.
Tel. +36 23 521 915
Fax +36 23 521 919
info@boehlerit.hu
www.boehlerit.hu

USA

Kanada/Canada

Boehlerit USA
Bilz USA
1140 No.Main St.
Lombard IL 60148
Tel. +1 847 734 9390
Fax 1 847 734 9391
www.boehlerit.com